



WORLD WIDE WATER



MwStop[®] RÜCKSTAUVENTIL CHECK VALVE

MONTAGEANLEITUNG &
PRODUKTGARANTIE
INSTALLATION INSTRUCTIONS &
PRODUCT WARRANTY



Vorbereitung/Preperation



Achten sie darauf, dass das Ventil frei von Schmutz und Abfall ist

Take care, that the valve is clean & empty



korrekte Position
correct position



inkorrekte Position
incorrect position



Achten Sie auf den korrekten Öffnungsdruck!

Take care of choosing the right opening pressure!

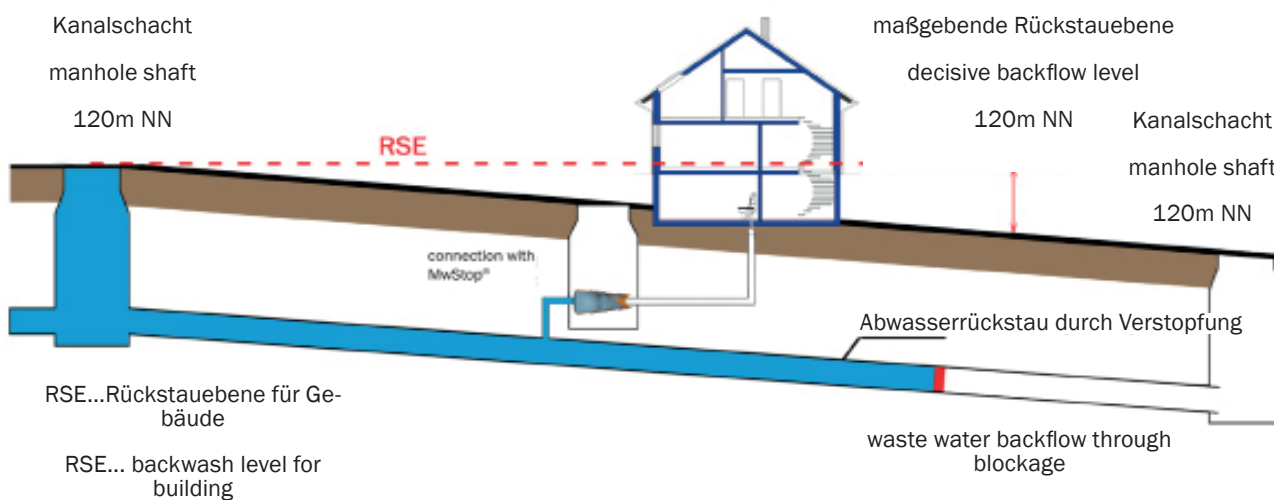

MwStop® Ausführungen

MwStop® GRÖSSEN

FÜR ALLE GÄNGIGEN ROHRINNENDURCHMESSER

MwStop® Rückstauventile stehen standardmäßig bis DN1800 zur Verfügung und sind damit praktisch für alle gängigen Rohrinne Durchmesser und Rohrmaterialien erhältlich. Sondergrößen liefern wir gerne auf Anfrage.

MwStop® MATERIALIEN

GEHÄUSE

Das MwStop® Gehäuse ist standardmäßig in 1.4404 Edelstahl ausgeführt. Für Größen bis DN200, zum Einbau als Teil eines Rohres, kann alternativ eine PVC/PE-Variante des Gehäuses eingesetzt werden.

MEMBRAN

Die MwStop® Membran wird bis DN300 in NBR gefertigt. Größere Durchmesser werden in EPDM ausgeführt.

MwStop® STANDARD

FÜR GEFÄLLE $\geq 2\%$

Um die volle Funktionalität der MwStop® Rückstauventile in der Standardversion sicherzustellen, ist ein Gefälle von mindestens 2% erforderlich, da die MwStop® Membran einen gewissen Wasserdruck benötigt, um zu öffnen. Dieser Mindestdruck sorgt auch dafür, dass beim Öffnen der Membran eine kontrollierte Schwallspülung ausgelöst wird.

MwStop® SOFT

FÜR GERINGES GEFÄLLE

Für den Einbau bei einem Gefälle unter 2% (mind. 1%) wird eine Produktversion mit weicherem Membranmaterial eingesetzt. Es gewährleistet, dass sich der MwStop® auch in diesen Fällen zuverlässig öffnet und für einen sicheren Abtransport des anfallenden Abwassers inklusive eventueller Ablagerungen sorgt.



MwStop® Standard



MwStop® Short

MwStop® Versions

MwStop® SIZES

FOR ALL COMMON PIPE INSIDE DIAMETER

MwStop® check valves are available up to DN1800. Therefore practically for all pipe dimensions and pipe materials. Special sizes are available on request.

MwStop® MATERIALS

CASING

The standard casing of the MwStop® consists of stainless steel 1.4404.

For sizes up to DN200 and mounting as part of a pipe, PVC/PE can be used as an alternative offered.

MEMBRANE

The MwStop® membrane is manufactured up to DN300 in NBR. Larger diameters are made from EPDM.

MwStop® STANDARD

FOR GRADIENTS $\geq 2\%$

To ensure the full functionality of the MwStop® a minimum gradient of 2% is required in the standard version. Under this precondition the EPDM membrane of the MwStop® opens up at a certain water pressure (water flow) and closes if this pressure falls below the normal level. The MwStop® remains closed until the pressure of the backlog water reaches the trigger point. At the trigger point it opens up all of a sudden creating the controlled flushing process.

MwStop® SOFT

FOR LOW GRADIENT

For installation in pipes with a gradient of less than 2% (minimum 1% is required) the membrane of the MwStop® consists of a more flexible material. This ensures that even in these situations the flushing process removes the waste water inclusive eventual deposits.

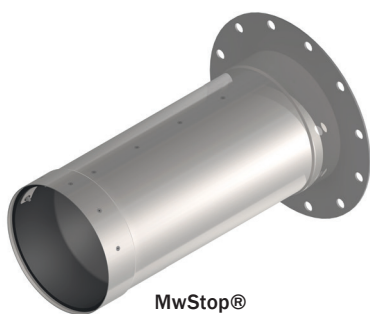

MwStop®
Flansch hinten/flange back



MwStop®
Flansch vorne/flange front

Einbau rostfreier Stahl

Installation - Stainless Steel

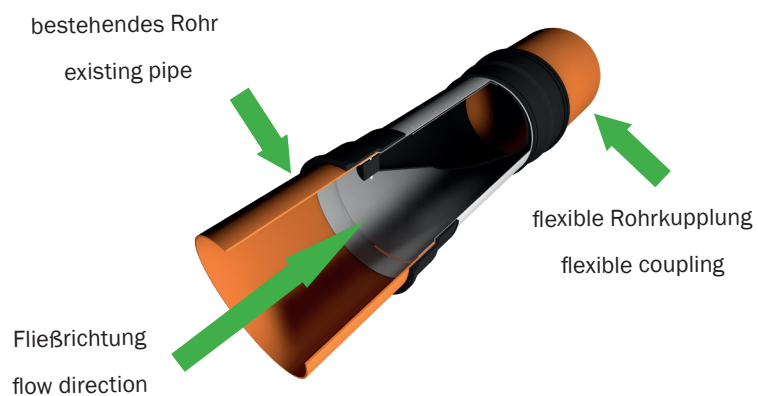
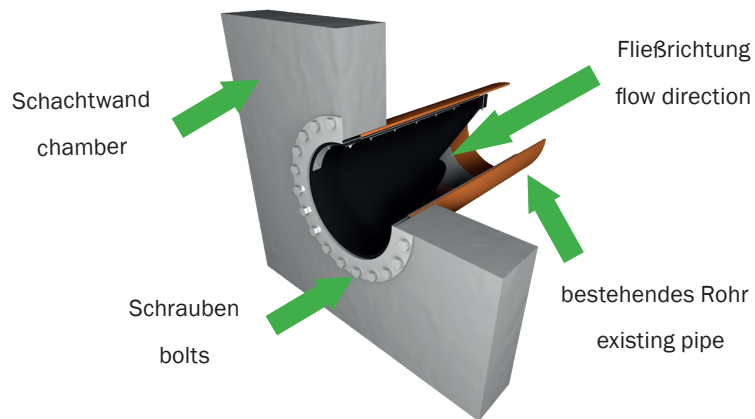
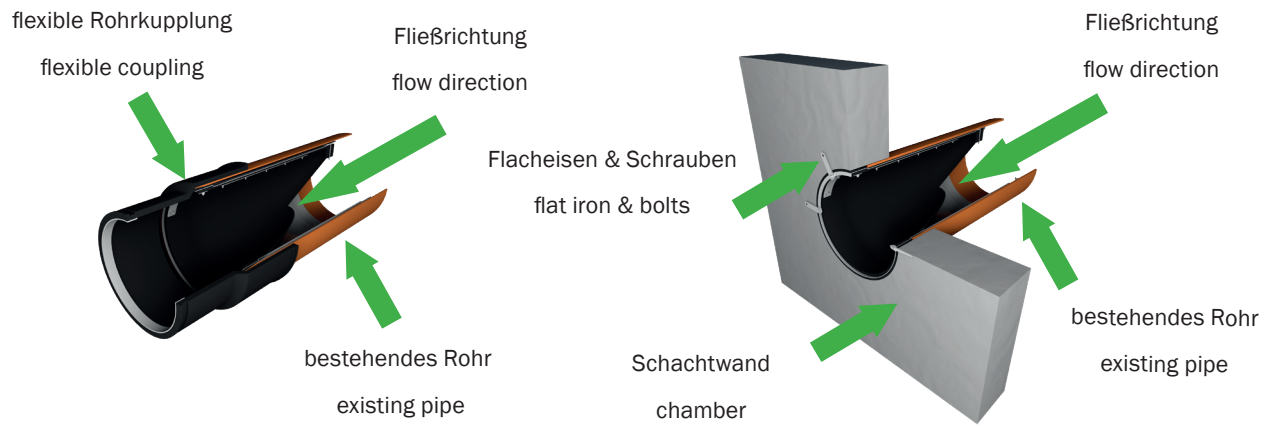

Einbau Rohrende - rostfreier Stahl

Outlet Installation - Stainless Steel



Achten sie auf den perfekten Sitz der Gummidichtung.
 Ensure that the rubber seal fits perfectly.



50:50

Schieben sie das Ventil mit beiden Händen in das Rohr.

Push the valve into the pipe with both hands.

Befestigen sie das Rückstauventil mit den beiden mitgelieferten Schrauben.

Fasten the check valve with the two supplied screws.



Auf Dichtung achten!

Take care of the sealing!

Achten sie auf die Lage des Ventils.

Pay attention to the position of the valve.

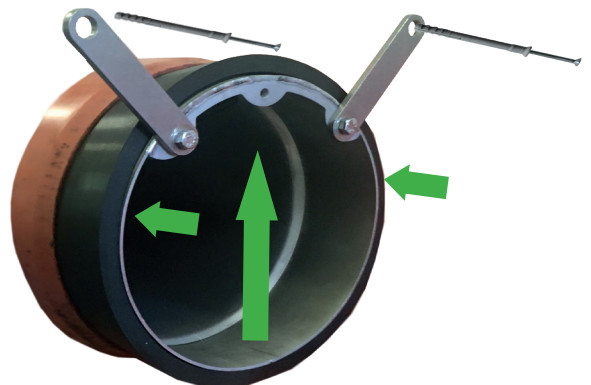

Achten sie auf die Lage des Ventils.

Pay attention to the position of the valve.

Einbau Rohranfang

Inlet Installation - Stainless Steel



Schieben Sie den Dichtungsring nach unten und montieren sie die beiden Stahlbügel mit den beiden Schrauben auf der anderen Seite des Ventils

Push the sealing ring down and mount the two steel brackets with the two screws on the other side of the valve.



Auf Dichtung achten!

Take care of the sealing!

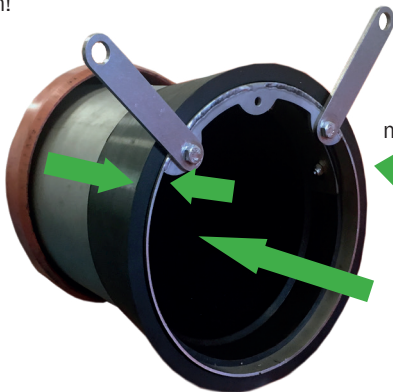

Schieben sie das Ventil mit beiden Händen in das Rohr.

Push the valve into the pipe with both hands.

Achten sie auf die Lage des Ventils.

Pay attention to the position of the valve.

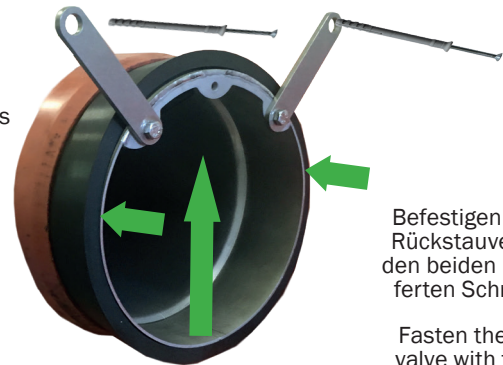

Befestigen sie das Rückstauventil mit den beiden mitgelieferten Schrauben.

Fasten the check valve with the two supplied screws.

Achten sie auf die Lage des Ventils.

Pay attention to the position of the valve.

Installation der flexiblen Kupplung

Flexible Coupling Installation

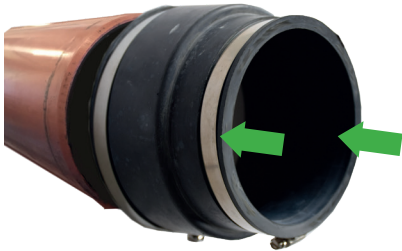

Kupplung wird auf Rohr aufgesetzt

Coupling is placed on the pipe

Um die Schelle ordnungsgemäß zu befestigen, verwenden Sie einen Schraubenzieher.

Use a screwdriver to properly fasten the clamp.



Das Rückstauventil wird auf die Kupplung aufgesetzt.

The check valve is placed on the coupling.

Achten sie auf die korrekte Position beim Einbau.

Take care of the correct position while installing.



MwStop® Garantieerklärung:

MwStop® behebt innerhalb von zwei (2) Jahren ab dem belegten Kaufdatum alle Material- und Bearbeitungsfehler an jedem neuen MwStop®-Ventil, soweit das Ventil entsprechend den Anweisungen und Empfehlungen von MwStop® und unter normalen Betriebsbedingungen verwendet wurde. Die Gewährleistung deckt keine Schäden am Ventil ab, die durch äußere mechanische Krafteinwirkung wie durch Beeinträchtigungen durch Menschen, Tiere oder Maschinen verursacht werden, und die Gewährleistung erlischt, wenn das Ventil nach seiner Herstellung auf irgendeine Weise modifiziert oder verändert wurde. Außerdem erlischt die Gewährleistung, (a) wenn das Ventil beschädigt wird, weil es hohen Konzentrationen von Chemikalien ausgesetzt wurde, (b) wenn das Ventil durch Druckspitzen und/oder Vakuum im Ventil beschädigt wird, (c) wenn die Flussgeschwindigkeit 2 m/s durch ein Standard-MwStop® bzw. 4 m/s durch ein Hochdruckreinigung –Spülung -Kit am MwStop® übersteigt, und (d) bei Fehlfunktionen, die durch andere Gerätschaften verursacht werden. Das MwStop® Rückstauventil sollte jedes Quartal auf Mängel bzw. Schäden und Verunreinigungen überprüft werden. Ein Wartungsbuch sollte diesbezüglich geführt werden und bei Reklamation vorgelegt werden. Um eine Gewährleistungsleistung in Anspruch zu nehmen, sollte sich der Käufer, innerhalb einer angemessenen Frist nicht Feststellung eines Mangels, an den MwStop®-Händler wenden, bei dem das Ventil gekauft wurde. Die Seriennummer des Ventils ist bei einem Gewährleistungsanspruch anzugeben. Die Haftung von MwStop® beschränkt sich auf den Ersatz oder die Reparatur des mangelhaften Ventils. Der Hersteller des MwStop® übernimmt keine Kosten, die für den Ausbau mangelhafter Ventile oder den anschließenden Einbau von Austauschventilen entstehen. Außerdem übernimmt der Hersteller des MwStop® keine Kosten für den Transport von beschädigten Ventilen oder Austauschventilen. Der Hersteller des MwStop® sichert zu, dass reparierte oder ausgetauschte Ventile für die Restlaufzeit der ursprünglichen Gewährleistung des Ventils bzw. 90 Tage abgedeckt sind, je nachdem, welche Frist länger ist.

DIE OBIGE GEWÄHRLEISTUNG GILT AN STELLE ALLER SONSTIGEN GEWÄHRLEISTUNGEN AUSDRÜCKLICHER ODER STILLSCHWEIGENDER ART, EINSCHLIESSLICH U. A. STILLSCHWEIGENDER ZUSICHERUNGEN ODER BEDINGUNGEN DER MARKTGÄNGIGKEIT, EIGNUNG FÜR EINEN BESTIMMTEN ZWECK UND EINER NICHTVERLETZUNG DER RECHTE DRITTER, DIE AUSDRÜCKLICH AUSGESCHLOSSEN WERDEN, UND GILT ANSTELLE ALLER SONSTIGEN VERPFLICHTUNGEN ODER HAFTUNGEN SEITENS MTA-Water Products GmbH.

MTA-Water Products GmbH HAFTET IM HÖCHSTMÖGLICHEN, GESETZLICH ZULÄSSIGEN RAHMEN UNTER KEINEN UMSTÄNDEN DEM KÄUFER GEGENÜBER FÜR MITTELBAR ODER BEILÄUFIG ENTSTANDENE, BESONDERE ODER FOLGESCHÄDEN (EINSCHLIESSLICH AUF SCHADENERSATZ FÜR ENTGANGENE UMSÄTZE ODER ENTGANGENEN GEWINN), ODER SCHÄDEN, DIE IN SONSTIGER WEISE DURCH DIE ODER IN VERBINDUNG MIT LIEFERUNGEN DER VENTILE ODER TEILE ODER DIE ERBRINGUNG VON SERVICELEISTUNGEN HIERAUS, ODER DIE LEISTUNG, VERWENDUNG ODER UNMÖGLICHKEIT DER VERWENDUNG DER VENTILE, TEILE ODER SERVICELEISTUNGEN ODER AUF SONSTIGE WEISE ENTSTEHEN, UNBEACHTLICH OB SICH DIESE ANSPRÜCHE AUS VERTRAG, EINER GEWÄHRLEISTUNG, UNERLAUBTER HANDLUNG, EINSCHLIESSLICH U. A. FAHRLÄSSIGKEIT, ODER AUF GRUNDLAGE EINER ANDEREN RECHTS- ODER BILLIGKEITSTHEORIE GRÜNDEN. DIE IN DIESER BESCHRÄNKTEN GEWÄHRLEISTUNG FESTGELEGTE RECHTSMITTEL GELTEN IM HÖCHSTMÖGLICHEN GESETZLICH ZULÄSSIGEN RAHMEN AUCH DANN, WENN DIESE RECHTSMITTEL IHREN WESENTLICHEN ZWECK VERFEHLEN. UM ZWEIFEL AUSZUSCHLIESSEN, IST KEIN MITARBEITER, AGENT ODER SONSTIGE VERTRETER VON MwStop BEFUGT, DIE HIER FESTGELEGTE GEWÄHRLEISTUNG ZU ERWEITERN ODER AUF SONSTIGE WEISE ZU VERÄNDERN.

MTA-Water Products GmbH

A – 9300 St. Veit an der Glan, Handelsstr. 14 – 16, office@mta-messtechnik.at

T +43 4212 71491 – F +43 4212 72298

Gerichtsstand: A - 9300 St. Veit an der Glan, FN 502007x Firmenbuch Klagenfurt,

UID: ATU 55115002, ARA Lizenznummer 17009

Die jeweils aktuellen Geschäftsbedingungen finden Sie auf unserer Website www.mw-stop.at oder www.mta-messtechnik.at

MwStop® Warranty Declaration:

MwStop® shall remedy all material and processing defects to every new MwStop® check valve within two (2) years of documented date of sale, provided the check valve was used according to the instructions and recommendations of MwStop® and under normal operating conditions. This warranty does not cover damages to the check valve which are caused by external mechanical force effects, or by impairments caused by other persons, animals, or machines, and the warranty shall be voided if the check valve is modified or altered in any way after being manufactured. The warranty shall also be voided: (a) if the valve is damaged by being exposed to a high concentration of chemicals; (b) if the valve is damaged by pressure spikes and/or vacuums in the valve; (c) if the fluid speed of 2m/s through a Standard MwStop®, or 4 m/s through a High-Pressure Flushing Kit on the MwStop® is exceeded; and (d) in the event of malfunctions caused by other equipment. The MwStop® Check Valve should be checked for defects, damages, and soiling every quarter. A maintenance log should be maintained in this regard and presented in case of complaint. In order to enforce a warranty claim, the purchaser should contact the MwStop® dealership where the valve was purchased within an appropriate period of time after identifying the defect. The valve's serial number must be stated when making a warranty claim. The liability of MwStop® is limited to replacement or repair of the defective valve. The manufacturer of the MwStop® shall not assume any costs incurred for the removal of defective valves or subsequent installation of replacement valves. The manufacturer of MwStop® furthermore shall not assume any costs for transportation of damaged or replacement vents. The manufacturer of MwStop® shall assure that repaired or replaced valves are covered for the remaining term of the original warranty of the valve, or for 90 days, whichever is longer.

THE ABOVE WARRANTY APPLIES IN PLACE OF ALL OTHER EXPLICIT OR IMPLICIT WARRANTIES INCLUDING IMPLICIT ASSURANCES OR CONDITIONS OF MARKETABILITY, SUITABILITY FOR A SPECIFIC PURPOSE, OR NON-VIOLATION OF THIRD-PARTY RIGHTS WHICH ARE EXPLICITLY EXCLUDED, AND APPLIES IN PLACES OF ALL OTHER OBLIGATIONS OR LIABILITY ON THE PART OF MTA-Water Products GmbH.

MTA-Water Products GmbH IS, TO THE MAXIMUM EXTENT PERMITTED BY LAW, UNDER NO CIRCUMSTANCES LIABLE WITH RESPECT TO THE PURCHASER FOR INDIRECT OR INCIDENTAL DAMAGES, IN PARTICULAR SUBSEQUENT DAMAGES (INCLUDING LIABILITY TO COMPENSATE FOR DAMAGES ARISING FROM LOST PROFITS OR TURNOVER), OR FOR DAMAGES WHICH IN ANY OTHER WAY ARISE FROM OR IN CONNECTION WITH DELIVERIES OF CHECK VALVES OR PARTS OR THE RENDERING OF SERVICES, OR FROM THE PERFORMANCE, USE, OR IMPOSSIBILITY OF USE OF THE VALVES, PARTS, OR SERVICES, OR IN ANY OTHER WAY, NOTWITHSTANDING WHETHER SUCH CLAIMS ARISE FROM A CONTRACT, A WARRANTY, IMPERMISSIBLE HANDLING, INCLUDING, INTER ALIA, GROSS NEGLIGENCE, OR WHICH ARE BASED ON OTHER THEORIES OF LAW OR EQUITY. THE LEGAL RECOURSE SET OUT IN THIS LIMITED WARRANTY APPLIES TO THE MAXIMUM EXTENT PERMISSIBLE BY LAW, EVEN IF SUCH LEGAL RECOURSE IS LACKING ITS MATERIAL PURPOSE. TO EXCLUDE DOUBT, NO EMPLOYEE, AGENT, OR OTHER REPRESENTATIVE OF MwStop® HAS AUTHORITY TO EXPAND OR IN ANY OTHER WAY AMEND THE WARRANTY HEREBY DECLARED.

MTA-Water Products GmbH

A - 9300 St. Veit an der Glan, Handelsstr. 14 - 16, office@mta-messtechnik.at

Tel. +43 4212 71491 - Fax +43 4212 72298

Place of jurisdiction A - 9300 St. Veit an der Glan, Company reg. no. 502007x Company Register Klagenfurt, VAT ID: ATU 5 511 5 00 2, ARA Licence no. 17009

You can find our latest Terms and Conditions on our website at or www.mw-stop.com or www.mta-messtechnik.com

MwStop® RÜCKSTAUVENTIL/CHECK VALVE

Geprüfter Rückstaudruck/audited back pressure :

standard ... max. 5m Wassersäule/water column
 soft ... max. 3m Wassersäule/water column

Material: Edelstahl/stainless steel EN 1.4404/AISI 316 (optional PVC/PE)

Membrane: NBR (DN100 - DN300)
 EPDM (DN300 - DN1800)

Befestigung/mounting: Im Lieferumfang sind Dichtungen und Befestigungsglaschen bis DN900 inkludiert.

Seals and fixing straps are up to DN900 in delivery included.

Artikel Nr./Item number	DN	MwStop® Länge/length [mm]	Bestehendes Rohr/existing pipe		
			Innendurchmesser/inner diameter [mm]		
			von/from	-	bis/up to
Mw097-55-3std	100	220	98	-	101
Mw101-55-3std	110	230	102	-	105
Mw116-55-3std	125	255	118	-	119
Mw146-55-3std	150	310	148	-	159
Mw181-55-3std	200	400	183	-	200
Mw191-55-3std	200	STZ*	193	-	211
Mw215-55-3std	225	470	217	-	234
Mw230-55-3std	250	520	232	-	248
Mw240-55-3std	250	STZ*	242	-	258
Mw283-55-3std	300	650	285	-	300
Mw290-55-3std	300	650	292	-	308
Mw340-55-3std	350	745	342	-	350
Mw370-55-3std	400	760	372	-	380
Mw390-55-3std	400	800	392	-	404
Mw440-65-3std	450	900	442	-	461
Mw490-65-3std	500	970	492	-	504
Mw590-65-3std	600	1200	592	-	602
Mw690-65-3std	700	1350	692	-	708
Mw750-65-3std	750	1500	752	-	768
Mw790-65-3std	800	1580	792	-	808
Mw885-65-3std	900	1780	887	-	913
DN1000 - DN1800	mit/with standard Flansch/flange DIN2632		auf Anfrage/on request		

STZ* ... Steinzeugrohre/ vitrified clay pipes



MTA Messtechnik GmbH
Handelsstraße 14-16
A-9300 St. Veit an der Glan
T +43 4212 71491
F +43 4212 72298
office@mw-stop.com
www.mw-stop.com
office@mta-messtechnik.at
www.mta-messtechnik.at